

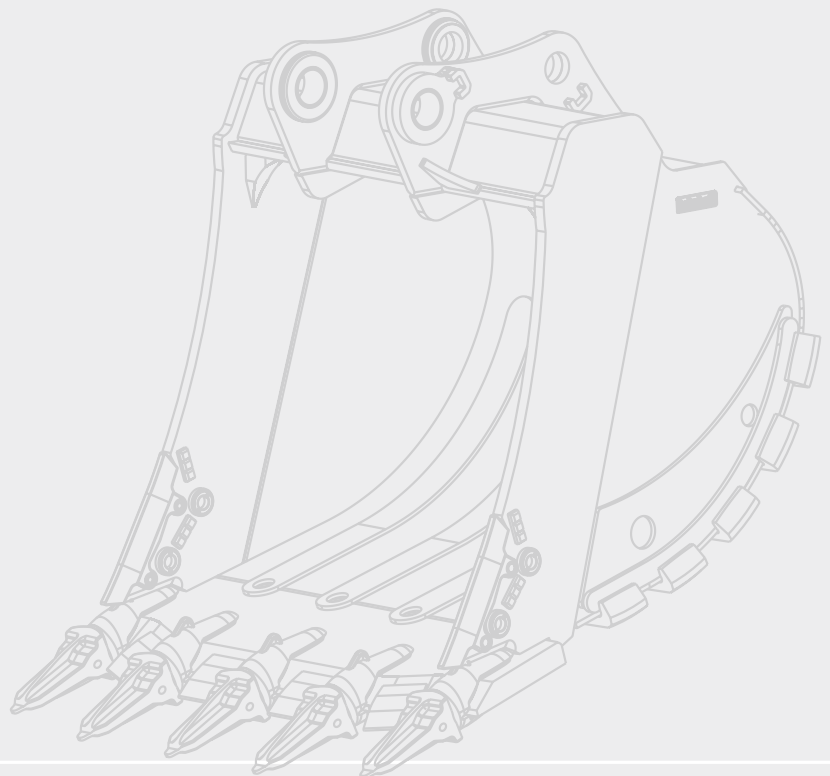

Hochleistungs-Tieflöffel HTL

für Hydraulik-Bagger von 10-50t
und für Großbagger von 50-130t

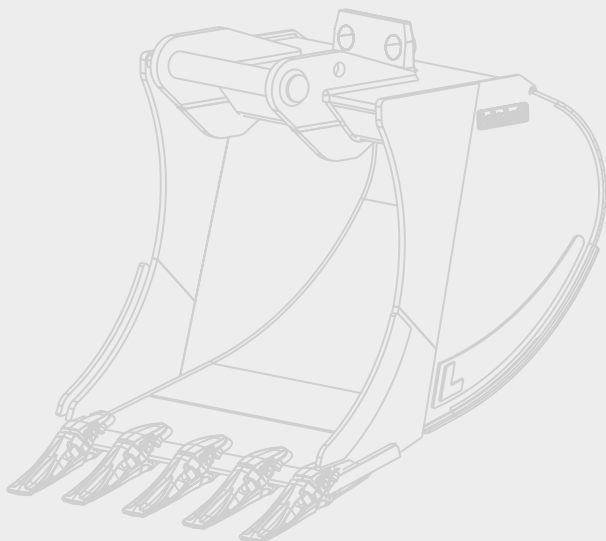

Mehr herausholen: Lehnhoff Hochleistungs-Tieflöffel

In Bestform für mehr Effizienz

Die Form des Baggerlöffels hat einen entscheidenden Einfluss auf die Effizienz beim Graben und Entleeren. Deshalb legt Lehnhoff bei allen HTL-Tieflöffeln viel Wert auf "Bestform". Der lange Löffelboden und die doppelkonische Bauweise optimieren den Grabwiderstand in jeder Phase. Dazu kommen ein geringes Eigengewicht und eine stabile Bauweise.

- ▶ Reduzierung des Kraftstoffverbrauchs
- ▶ Mehr Produktivität
- ▶ Geringerer Verschleiß
- ▶ Schutz der äußeren Schweißnaht durch seitlich überstehenden Boden



doppelkonische Bauweise

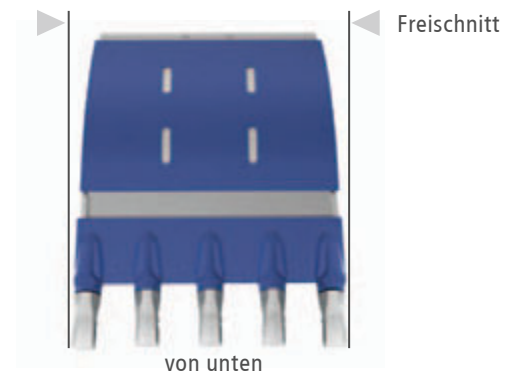
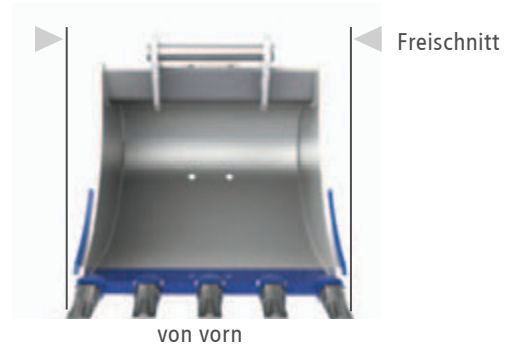

Vorteile des langgezogenen Löffelbodens und der doppelkonischen Bauweise des Tieflöffelkörpers

- ▶ Weniger Grabwiderstand, leichteres Eindringen
- ▶ Schnellere Materialaufnahme
- ▶ Leichteres Entleeren

Hochwertige Materialien - perfekte Verarbeitung

Das Tieflöffelkonzept der HTL-Baureihe basiert auf einer funktions-spezifischen Stahlauswahl und -dimensionierung. Zusammen mit der robusten und verwindungssteifen Schweißkonstruktion und einzigartiger Schweißnahtgüte bilden sie die Grundlage für eine lange Standzeit. Unsere robotergestützten Fertigungsprozesse sorgen dabei für eine absolut reproduzierbare Qualität.



Lehnhoff Universal-Tieflöffel GP.

Universal-Tieflöffel für Allzweck Einsatz

Die GP-Tieflöffel für alle Bagger von 10 bis 50t Einsatzgewicht eignen sich für vielfältige Aushubarbeiten und sind dabei wirtschaftlich, leicht und langlebig. Ein zusätzlicher Sandwichboden aus 400 HB-Stahl schützt den Löffelboden gegen Verschleiß und Schlägeinwirkungen und bietet gleichzeitig gute Planiereigenschaften für den Erdbau.

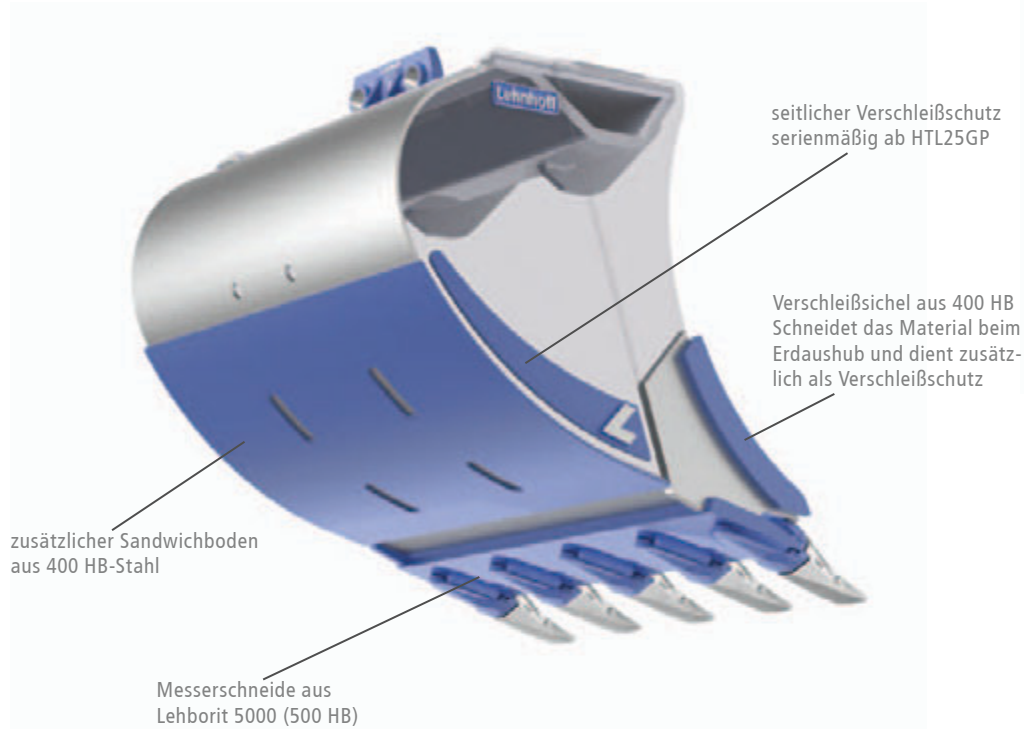

GP

General Purpose Tieflöffel
für Bagger von 10 - 50 t.

	HTL15 GP Bagger 10-15 t	HTL20 GP Bagger 15-19 t	HTL25 GP Bagger 18-23 t	HTL30 GP Bagger 22-28 t	HTL35 GP Bagger 26-40 t	HTL40 GP Bagger 40-50 t
Schnittbreite [mm]	SAE-Inhalt [m³] / Gewicht [kg]					
400	0,18 / 315	0,22 / 340				
500	0,25 / 340	0,30 / 350				
600	0,33 / 350	0,38 / 380	0,43 / 470	0,48 / 620		
700	0,40 / 390	0,47 / 435	0,53 / 605			
800	0,48 / 440	0,56 / 465	0,63 / 640	0,70 / 680	0,85 / 790	
900	0,56 / 475	0,66 / 495	0,73 / 690			
1000	0,64 / 505	0,75 / 525	0,84 / 740	0,93 / 730	1,13 / 900	1,34 / 1200
1100	0,72 / 560	0,85 / 585	0,94 / 820			
1200	0,80 / 620	0,94 / 615	1,05 / 850	1,17 / 830	1,42 / 990	1,69 / 1300
1300		1,04 / 645	1,16 / 880			
1400		1,13 / 675	1,26 / 930	1,41 / 880		2,04 / 1550
1500			1,37 / 990	1,53 / 990	1,87 / 1170	2,22 / 1620
1600				1,65 / 1070	2,02 / 1230	2,40 / 1700
1800					2,32 / 1430	2,76 / 1900
Messer	250 x 30 mm	250 x 30 mm	300 x 40 mm	300 x 45 mm	300 x 50 mm	400 x 60 mm



Lehnhoff Heavy-Duty-Tieflöffel HD.

Heavy-Duty-Tieflöffel für Abbruch und Fels.

Die Heavy-Duty-Löffel HTL HD für Bagger von 18 bis 50 t Einsatzgewicht halten problemlos den härtesten Einsätzen mit hohen Ausbrechkräften stand. Die robuste Schweißkonstruktion des Löffelkörpers und der extra Verschleißschutz aus 400 & 500 HB-Stahl gewährleisten eine lange Lebensdauer.

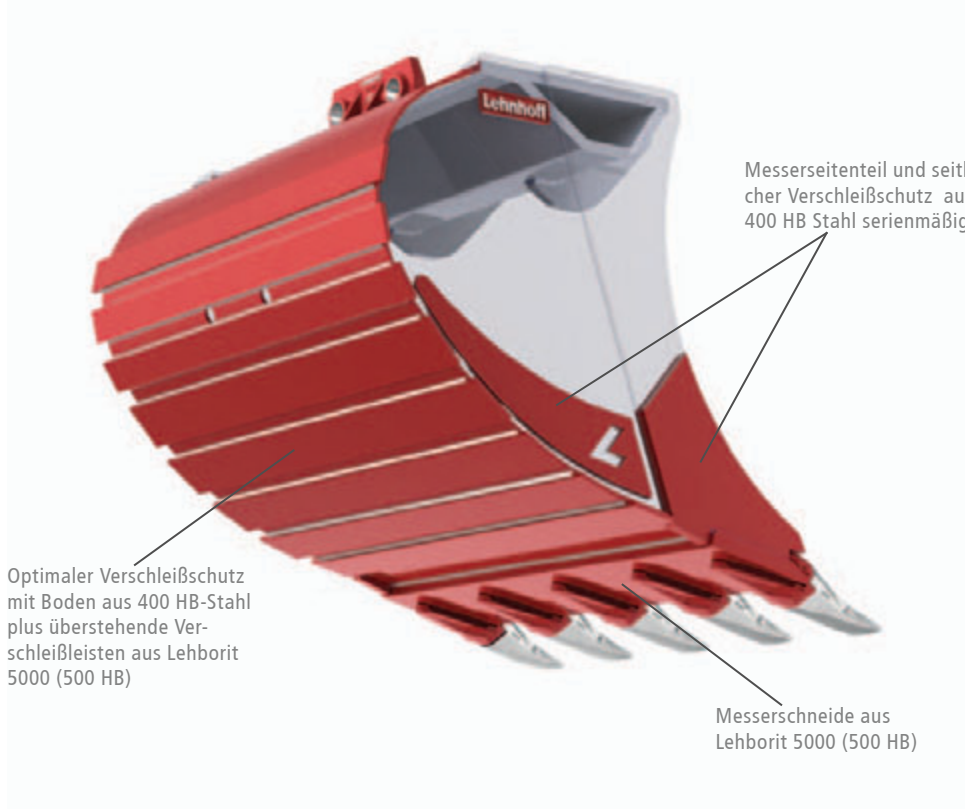

HD

Heavy-Duty Tieflöffel
für Bagger von 18 - 50 t.

	HTL25 HD Bagger 18-23 t	HTL30 HD Bagger 22-23 t	HTL35 HD Bagger 26-40 t	HTL40 HD Bagger 40-50 t
Schnittbreite [mm]	SAE-Inhalt [m³] / Gewicht [kg]			
600	0,43 / 470	0,48 / 620		
700	0,53 / 605			
800	0,63 / 640	0,70 / 680	0,85 / 790	
900	0,73 / 690			
1000	0,84 / 740	0,93 / 730	1,13 / 900	1,34 / 1200
1100	0,94 / 820			
1200	1,05 / 850	1,17 / 830	1,42 / 990	1,69 / 1300
1300	1,16 / 880			
1400	1,26 / 930	1,41 / 880		2,04 / 1550
1500	1,37 / 990	1,53 / 990	1,87 / 1170	2,22 / 1620
1600		1,65 / 1070	2,02 / 1230	2,40 / 1700
1800			2,32 / 1430	2,76 / 1900
Messer	300 x 40 mm	300 x 45 mm	300 x 50 mm	400 x 60 mm



Lehnhoff Großbaggerlöffel HD/SH.

Heavy-/Severe-Duty-Tieflöffel für schwere Aushub- und Felseinsätze

Heavy-Duty-Löffel für höchste Ausbrechkräfte zum Reißen, Lösen und Laden von ausgewachsenen Böden auf Großbaustellen und geschossenem Fels im Steinbruch. Für die unterschiedlichen Anforderungen beim Verschleißschutz bietet Lehnhoff zwei Varianten an: die HD-Version (Heavy-Duty) und die SH-Version (Severe Heavy-Duty).

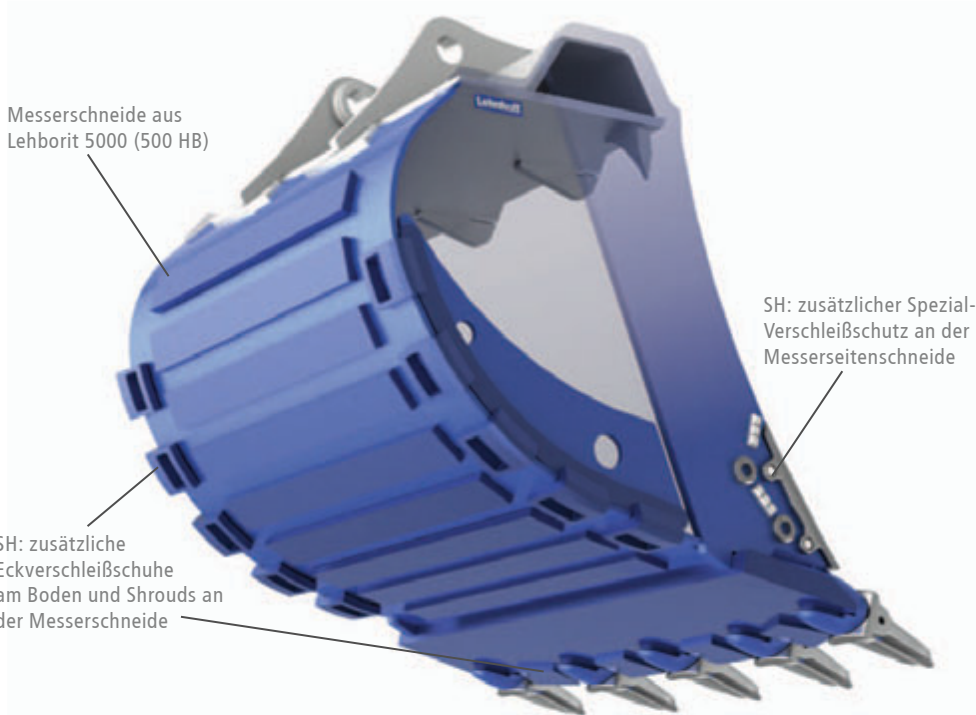

HD/SH

Großbagger-Löffel
Heavy Duty / Severe Duty
für Großbagger von 50 - 130 t.

HD: Heavy-Duty-Ausführung mit 400 und 500 HB Verschleißsohlen am Boden

SH: Severe Heavy-Duty-Ausführung zusätzlich mit Shrouds für Messer und Seitenschneiden

	HTL50 HD/SH Bagger 50-70 t	HTL60 HD/SH Bagger 70-90 t	HTL70 HD/SH Bagger 90-110 t	HTL80 HD/SH Bagger 110-130 t
Schnittbreite [mm]	SAE-Inhalt Schnellw. [m³] / SAE-Inhalt Direktaufh. [m³]			
1600	3,0 / 2,9			
1800	3,5 / 3,3	4,0 / 3,6		
1900			4,8 / 4,3	5,5 / 5,0
2000	3,9 / 3,7	4,4 / 4,1	5,3 / 4,8	5,8 / 5,3
2200	4,4 / 4,2	4,9 / 4,6	5,7 / 5,2	6,4 / 5,1
2400		5,5 / 5,0	6,3 / 5,8	7,0 / 6,5
2500			6,5 / 6,0	7,5 / 7,0
SW-Typ	HS 40	HS 80	HS 80	HS 100

- Verschleißschutz für HD-Version aus Hartstählen mit 400 und 500 HB
- Verschleißschutz für SH-Version zusätzlich mit Shrouds an Messer und Seitenschneiden sowie Eck-Verschleißschuhen, die außen am Boden gegen abrasives Gestein schützen

- Messer in gerader Ausführung, als Trapezmesser und als Spitzmesser lieferbar
- Zahnsystem und -ausführung nach Wahl
- Mit Direktaufhängung oder mit Lehmatic-Schnellwechselsystem

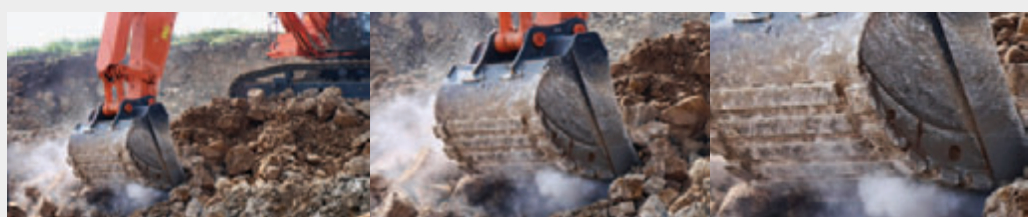

Einer für Alle: Lehnhoff-Löffel für alle gängigen Aufhängungstypen

Lehnhoff liefert alle HTL-Tieflöffel wahlweise mit baggerspezifischer Direktaufhängung, mit Lehmatic-Schnellwechsler-Adapter oder mit allen gängigen Schnellwechsleraufhängungen am Markt. In allen Fällen garantieren wir größtmögliche Reißkräfte und eine optimierte Löffelkinematik für bestmögliche Füllung und Entleerung.

Standard: Lehmatic-Aufhängung



weitere Beispiele:

Direkt-Aufhängung



OQ-Aufhängung



SWA-Aufhängung



CW-Aufhängung



Händler / Partner

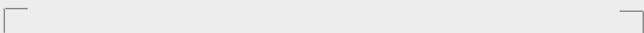

Lehnhoff Hartstahl GmbH & Co. KG
Rungsstraße 10-14
D-76534 Baden-Baden
Postfach 11 01 65
D-76487 Baden-Baden

Tel. +49 (0)7223 / 966 - 140
Fax +49 (0)7223 / 966 - 109
E-Mail info@lehnhoff.de
www.lehnhoff.de

